

Saluton, karaj geamikoj, nome de ĉiuj membroj de la Internacia Fervojista Esperanto-Federacio, asocio konata kiel **IFEF**.
Mi estas Rodica TODOR, la prezidantino de IFEF.



AMO 72 - 8-a Irana Esperanta-Kongreso
(10.04.2021)



Starigita en 1909, en Barcelono, IFEF havas devizon:
<< La reloj ligas la landojn, Esperanto la popolojn >>





Temo de la forumo: “FORTOJ kaj MALFORTOJ de IFEF”





Aŭstrio	Brazilo	Britio	Belgio
Bulgario	Ĉeĥio	Ĉinio	Danio
Francio	Finnlando	Germanio	Hispanio
Hungario	Israelo	Italio	Japanio
Kroatio	Kubo	Nederlando	Norvegio
Pollando	Rumanio	Rusio	Slovakio
Slovenio	Suda Koreio	Svedio	Svislando

La Federacio kunigas landajn asociojn, individuajn membrojn kaj amikojn de fervojo de pluraj kontinentoj.

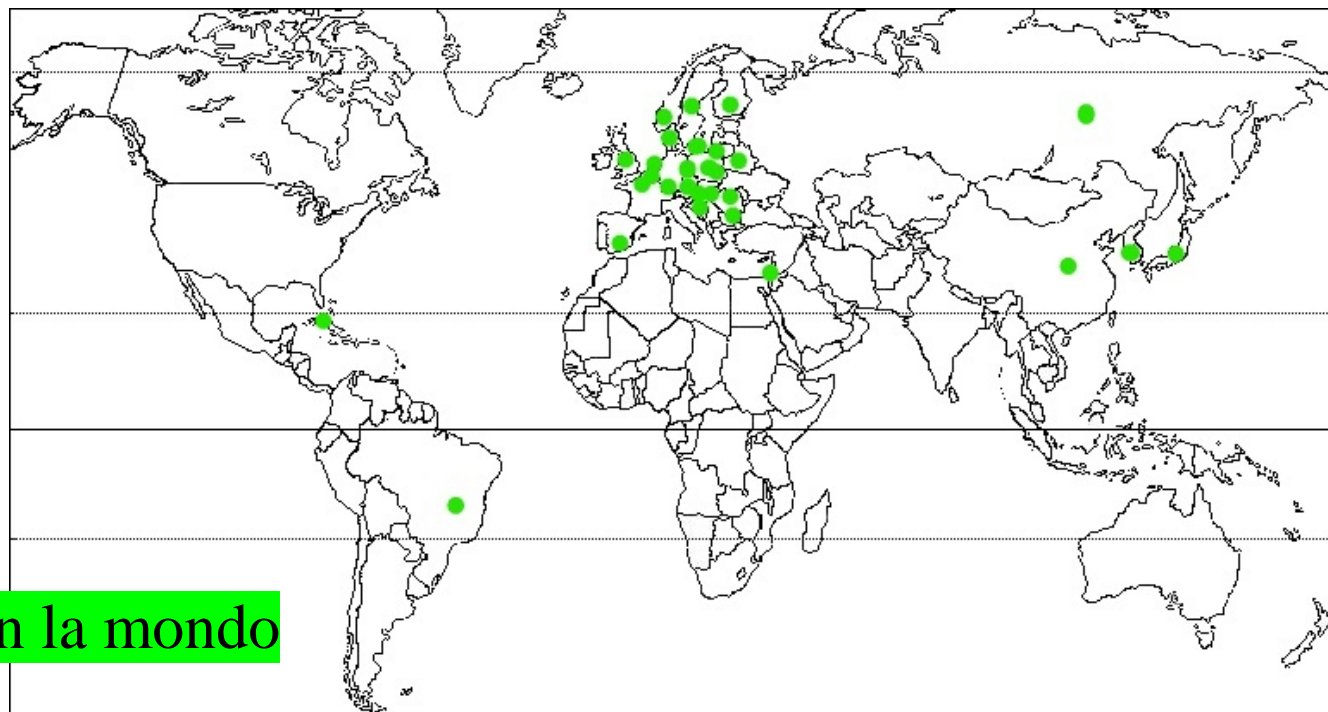

IFEF havas landajn asociojn ĉefe en Eŭropo

IFEF en la mondo





Multaj el la MALFORTOJ estas komunaj por pluraj E-asocioj, nome:

- malkreskanta membraro;
- aĝigo de nia E-publiko, signifa proporcio de la movadanaj pensiuloj;
- pliiĝo de la pasiveco kaj malfacila enmiksigo en longdaŭraj projektoj;
- malfacilo altiri junulojn al la movado kaj specife al kluboj;
- ne sufiĉaj laborfortoj.

Mallonge...timiga griza estonteco!





Fervojo...ĉu nur trajnoj kaj lokomotivoj?



FORTOJ

Fervojo ne signifas nur trajnoj kaj reloj!

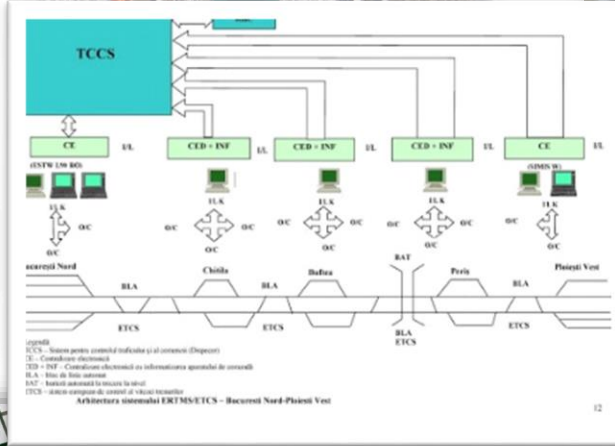

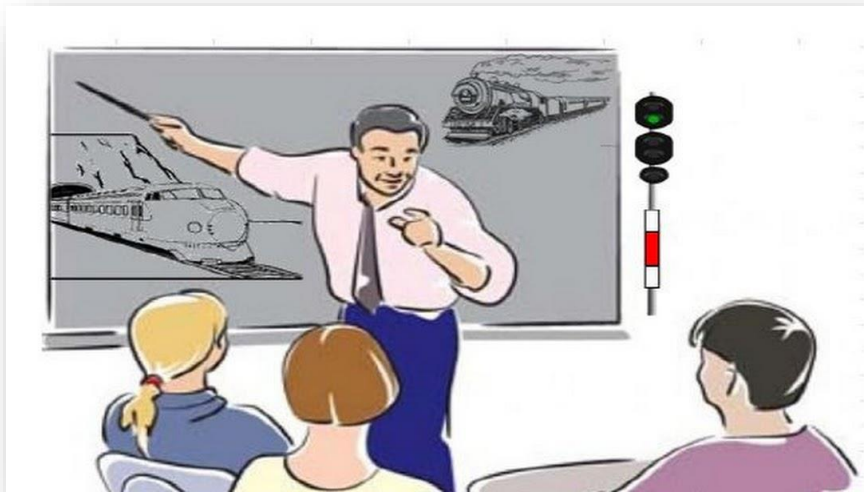

Lernejoj kaj hospitaloj por fervojistoj



Lokomotivo-simulilo





Ŝatokupoj





IFEF organizas jare internacian kongreson kun faka, turisma kaj kultura programoj



1. BARCELONA 1986	16. BRUXELLES 1994	31. TŬBEŬ 1999	45. CERVIA 2005	58. SHANGHAI 2008
2. CAIRO 1990	17. KANAKO 1995	32. ANKARA 2000	46. KŬEMS 1998	59. PARIS 2009
3. PARIS 1991	18. UTRECHT 1996	33. NĬGERSBURG 2001	47. PECS 2003	60. POZNAŬ 2018
4. LINDAU 1992	19. FALDA 1997	34. SALZBURG 2002	48. DEN HAAG 2004	61. TRIESTE 2009
5. UTRECHT 1993	20. VARNIA 1998	35. SALTZBURG 2003	49. ROBERG 1999	62. SIBERIA 2010
6. VERONA 1994	21. SIVONON 1999	36. SALTZBURG 2004	50. AARBERG 1996	63. LUDVIG 1998
7. EDINBURG 1995	22. SIVONON 2000	37. SALTZBURG 2005	51. LE MANS 2000	64. HENDERSBURG 2001
8. STOCKHOLM 1996	23. MARIBOR 2001	38. SALTZBURG 2006	52. BUDAPEST 1999	65. SALTZBURG 2002
9. BAJEKA 1997	24. LUCANO 2002	39. KADNICE 2007	53. TABOR 2003	66. SALTZBURG 2004
10. BARCELONA 1998	25. AARBERG 2003	40. BERGAMO 2008	54. PLOVDIV 2005	67. SALTZBURG 2006
11. LINZ 1999	26. SARAGOŬA 2004	41. BERGAMO 2009	55. SALTZBURG 2007	68. SALTZBURG 2008
12. HELSINKI 2000	27. SALTZBURG 2005	42. SALTZBURG 2010	56. SALTZBURG 2008	69. SALTZBURG 2009
13. BARCELONA 2001	28. SALTZBURG 2006	43. SALTZBURG 2011	57. SALTZBURG 2009	70. SALTZBURG 2010
14. BUDAPEST 2002	29. SALTZBURG 2007	44. SALTZBURG 2012	58. SALTZBURG 2010	71. SALTZBURG 2011
15. SALTZBURG 2003	30. SALTZBURG 2008	45. SALTZBURG 2013	59. SALTZBURG 2011	72. SALTZBURG 2012

Kadre de la faka programo estas prezentataj diverstemaj prelegoj, multaj el ili videblaj en la FB paĝo de la Federacio.





Universala Esperanto-Asocio

(en oficialaj rilatoj kun UN kaj Unesko)

UEA



IFEF estas aliĝinta faka asocio de la Universala Esperanto Asocio (UEA) ek de 1953 kaj estas membro de la Internacia Federacio de Artaj kaj Intelektaj Asocioj de Fervojistoj (FISAIC).

Pere de la **Terminara Sekcio**, IFEF kunlaboras kun la Esperanto-sekcio de la fervoja terminaro de **UIC** (Union International des Chemin de Fer-**Internacia Fervoja Unio**); la lasta kompaktdisko „**RailLexic**“ enhavas pli ol 16 000 fakajn terminojn en 23 lingvoj, inter kiuj Esperanto.

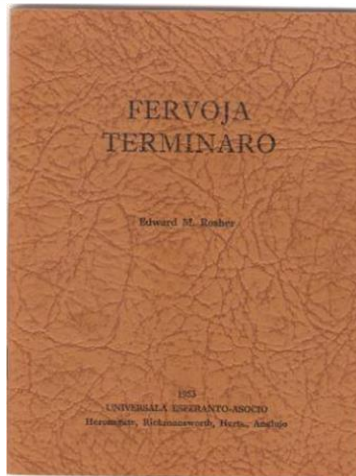



La plej signifaj prelegoj aperas en **Fervojfakaj Kajeroj**, kolekto aperinta ankaŭ en Scienca kaj Teknika Esperanto-Biblioteko (STEB)

BitArkivo.org
NI PRIZORGAS LA ESPERANTAN KULTURON

IFEF jam arkivis en BitArkivo la bultenon “**Internacia Fervojisto**” kaj la kolekton “**Fervojfakaj Kajeroj**”, kiuj estas elŝuteblaj...

www.bitarkivo.org/tag/fervojistoj?do=showtag&tag=fervojistoj

www.bitarkivo.org/gazetoj/internaciafervojisto

...kaj eldonis Historion de IFEF kun Suplementoj de la komenco ĝis nun

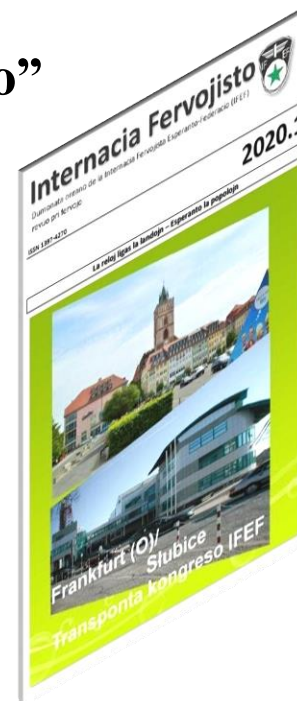
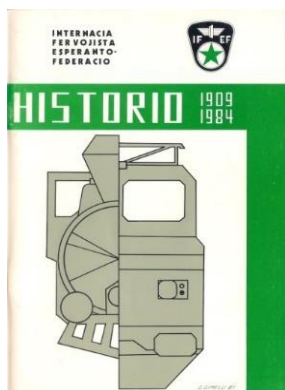



Kunlaboro kun diversaj asocioj kaj institucioj...



Kune kun **Internacia Ligo de Esperantistaj Instruistoj (ILEI)**
IFEF proponas **staĝojn** enlandajn kaj internaciajn
por komencantoj kaj progresantoj

TAKE (Tutmonda Asocio de Konstruistoj Esperantistaj) speciale eldonis kajeron
pri fervoja konstruado, ĉefe pri stacidomoj, okaze de la IFEF kongreso en Colmar

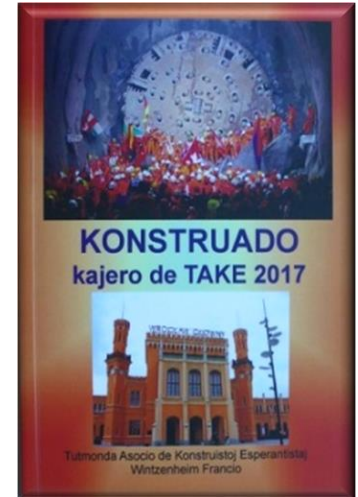

SITK - Societo de inĝenieroj kaj teknikistoj pri komunikado en Poznano
NOT - Pola Federacio de Asocioj de Inĝenieroj



IFEF havas kunlaborajn kontraktojn kun **universitatoj** kaj organizas **seminariojn** por studentoj de la teknikaj fakultatoj

➤ **Pardubice, Universitato**



Universitato Pardubice, Jan Perner Transportteknika
Ĉefa Fervoja Esperanto Asocio
invitas al faka seminario

EŬROPAJ FERVOJOJ

26-a februaro 2019, 9:00 - 13:00 h, Ĥermoĉambro DB-03
Jan Perner Transportteknika, Studentská 95, Pardubice

Prelegantoj

- Hedica Todor (Rumanio): Pri la Internacia Fervoja Esperanto Federacio
- Guido Brandenberg (Germanio): Modelo Karlsruhe
- Bodo Ehrlich (Germanio): Kiel ekostas teknikaj fervojaj standardoj en EU?
- Luciflar Křelík (Ĉeĥio): Diagnostiko de movigintaj fervojeveterikoj en ĈR
- Jan Nielsen (Danio): Njage Njorf – nova stacio
- Vito Tiorillo (Italio): Bologna stacio [AV]

Seminario estas dediĉita por ĉiuj interesejoj pri fervojoj en otoloklando.
Prelegoj kaj diskuto estas tradukita al Esperanto en la Ĉeĥa lingvo.

Por pliaj informoj kontaktu garantantojn de seminario: jperner@upce.cz aŭ kontakt@upce.cz

➤ **Poznano,** **Politeknika Instituto**





Laborgrupo pri Esperanto en Universitatoj de ESF/UEA/ILEI/TEJO

Kunpensiĝado pri Esperanto kaj Universitatoj

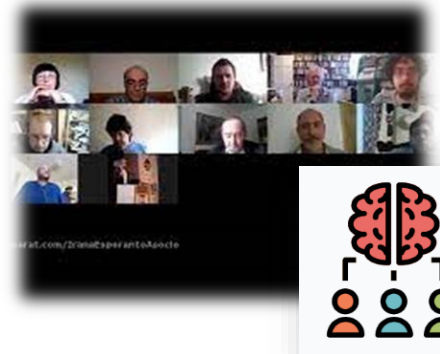

Novaj kampoj por kunlabori:
la klimatprotektado kaj daŭripova evoluo



United Nations
Educational, Scientific and
Cultural Organization





Novaj kampoj por kunlabori:
fakaj kontaktoj starigeblaj translimen



Univerzita
Pardubice





Novaj kampoj por kunlabori:
sanitaraj trajnoj dum pandemio



Fervojo en Irano

Irano estas nun en momento de ekspansio de sia fervoja reto. Laŭ planoj anoncitaj de la nacia fervoja kompanio, la nuna fervoja reto pligrandiĝos al 25.000 kilometroj ĝis 2025. Ĉirkaŭ 7.500 km-ojn de tiu aldona fervoja reto estas nuntempe konstruita.

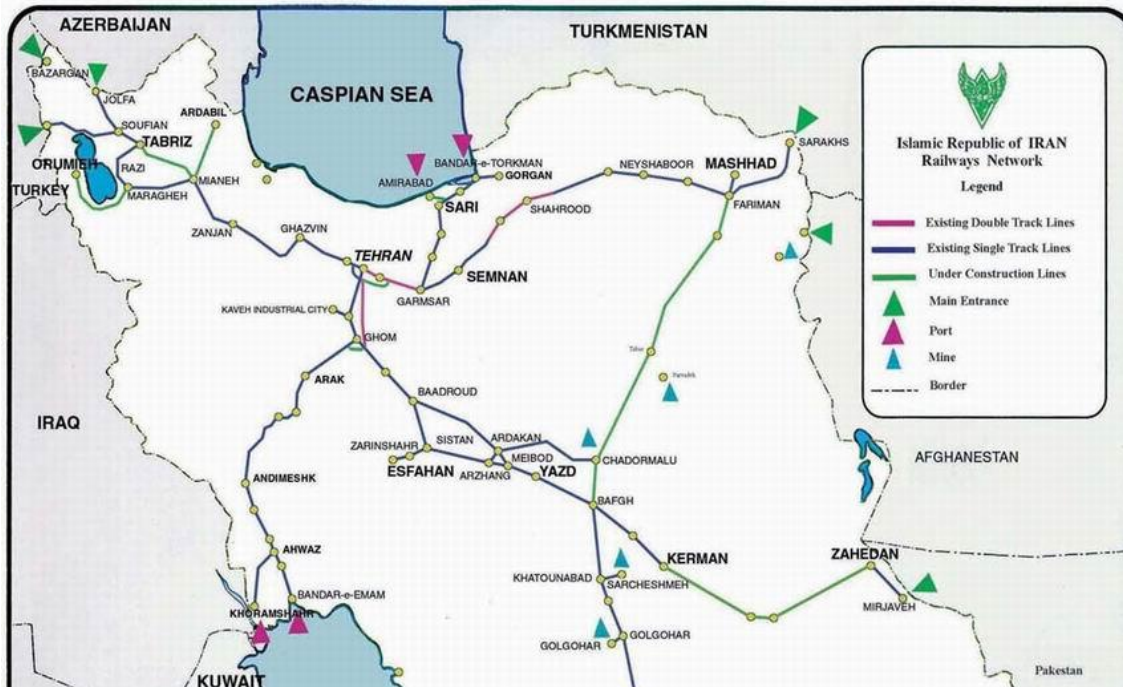

La Itala Fervoja Kompanio, Ferrovie dello Stato kaj la Iranaj Fervojoj subskribis interkonsenton de 1,2 miliardojn da eŭroj por konstrui 135-kilometran rapidan fervojon inter Qom kaj Arak kaj 320-kilometran fervojan konekton inter la ĉefurbo Teherano kaj la urbo Hamadan.

Se mi kaptis vian intereson pri nia plurflanka agado, ni invitas vin kunlabori per starigi teamojn en kiu IFEF estas preta aliĝi.

Ni atendas de vi kontribuojn pri viaj spertoj dum vojaĝoj, informojn pri fervojo aŭ alispeca transporto en via urbo, lando aŭ regiono, kaj inspirigajn ideojn por komunaj estontaj projektoj.

DANKON!

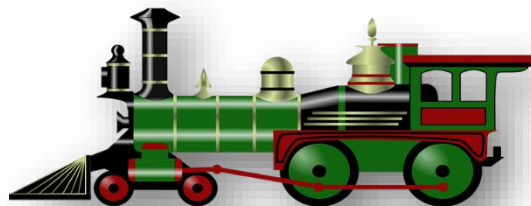

Internacia Fervojista Esperanto-Federacio

www.ife.net

[www.facebook.com/IFEF-Internacia-Fervojista-Esperanto-Federacio-](https://www.facebook.com/IFEF-Internacia-Fervojista-Esperanto-Federacio-726039834155372)

726039834155372

ifefesperanto@gmail.com

ifef-forumo@framalistes.org

prezidanto@ife.net



The background of the slide features several faded, light-colored logos of IFREE (International Federation of Real Estate) arranged in a circular pattern. Each logo consists of a shield with a star in the center and the letters 'IF' on the left and 'EE' on the right.

REALIGO

RODICA TODOR

